

SERVICE



BULLETIN



Газораспределительная система - ГРМ

**двигатель Mack MIDR 06.24.65 установленные на
грузовых автомобилях
Renault Magnum AE 390, 430, 470**

Видео инструкции по ремонту данного двигателя и все запчасти для него

на сайте: www.renault-magnum.ru



D2

20 641

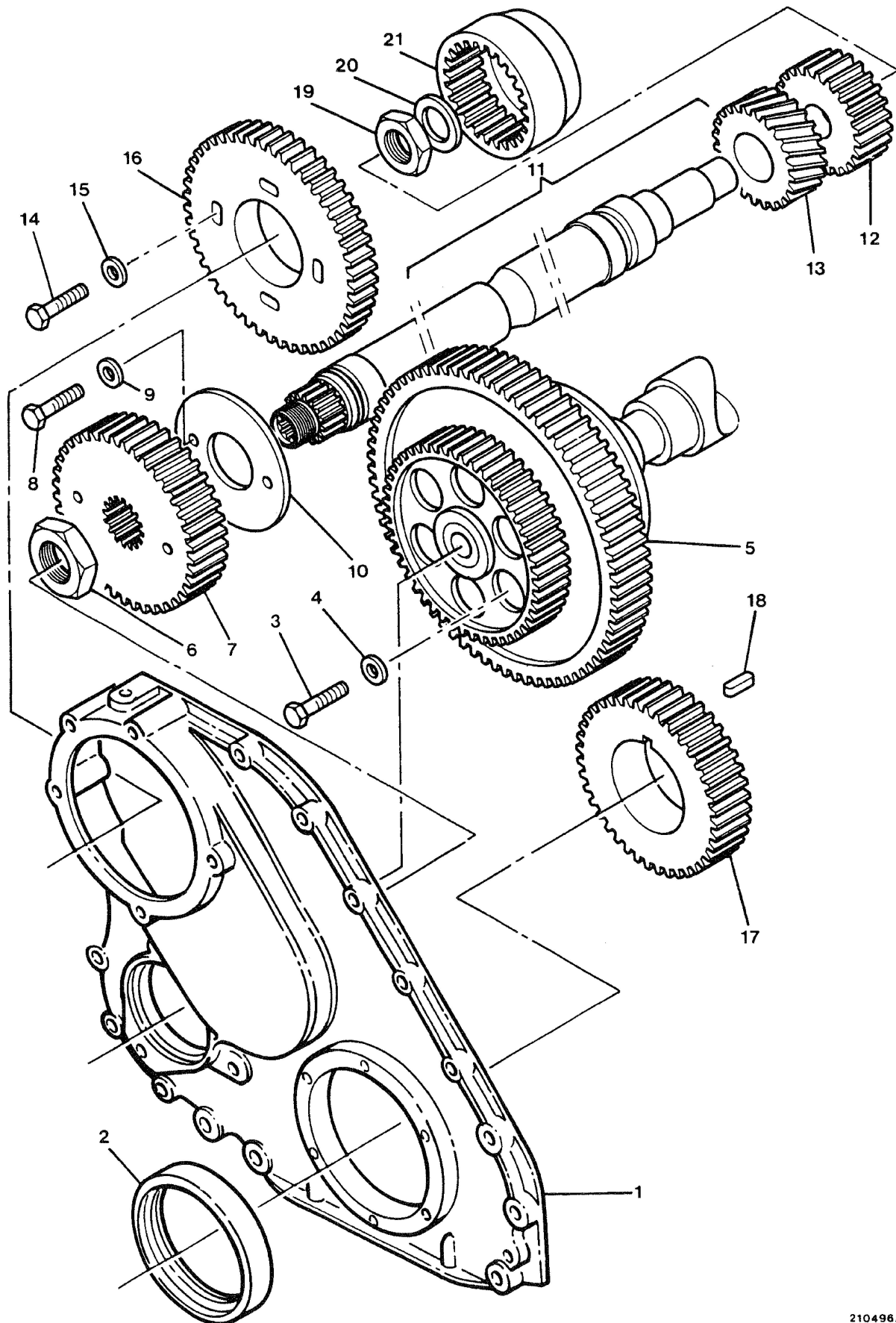

210496A

D2

20 641

Указанные в тексте позиции относятся к рис. стр. D2.

Разборка

Демонтировать картер (1) механизма газораспределения.

Извлечь уплотнительное кольцо (2).

Использовать приспособление 2338.

Снять болты (14).

Убрать шайбы (15).

Извлечь шестерню (16).

Система опережения впрыска "ECONOVANCE"

(См. раздел : H).

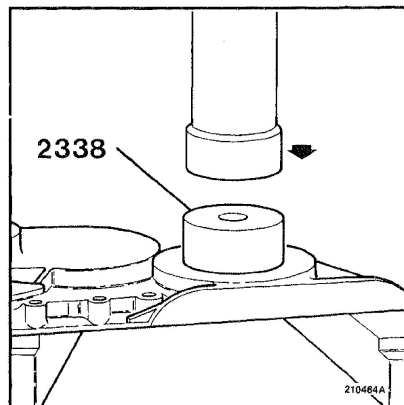

Снять болты (3).

Убрать шайбы (4).

Демонтировать распределительный кулачковый вал (5) в сборе.

Распределительный кулачковый вал

(См. раздел : E).

Убрать стаканы.

Разложить детали в порядке.

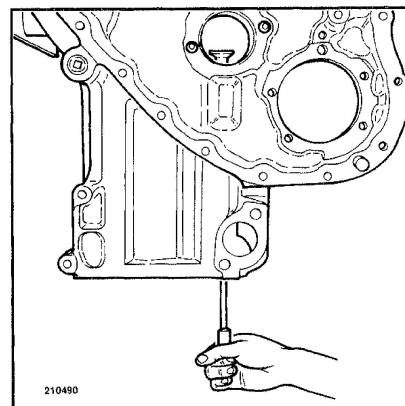

Воздушный компрессор

Снять гайку (19).

Убрать шайбу (20).

Извлечь шестерню (21).

Использовать приспособление 0819 + 0837.

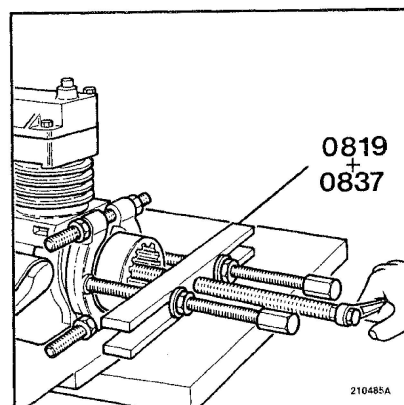

20 641

D3

Вспомогательный вал

Зафиксировать коленчатый вал.

Снять гайку (6).

Извлечь шестерню (7).

Использовать приспособление 1115.

Снять болты (8).

Убрать шайбы (9).

Вынуть упор (10).

Снять вспомогательный вал (11) в полном сборе.

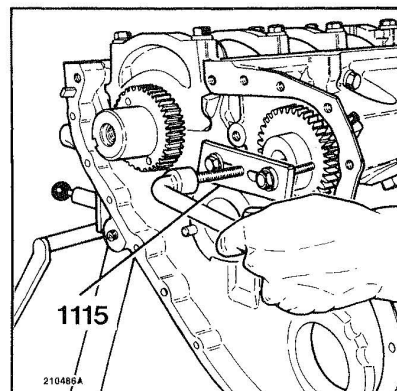

Извлечь шестерню (12).

Использовать проволоку (диам. : 20 мм., дл. : 100 мм.).

Использовать пресс.

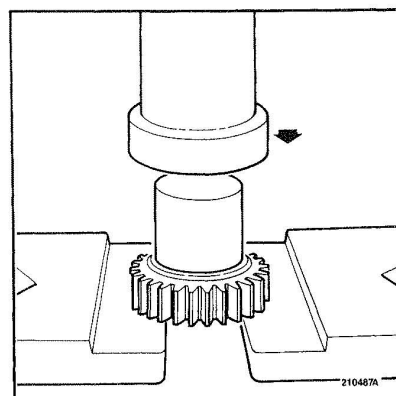

Извлечь шестерню (13).

Использовать проволоку (диам. : 20 мм., дл. : 100 мм.).

Использовать пресс.

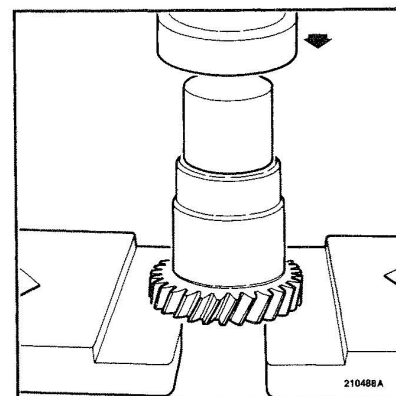

Извлечь шестерню (17).

Использовать приспособление 1115.

Снять сухарь (18).

Коленчатый вал

(См. раздел : E).

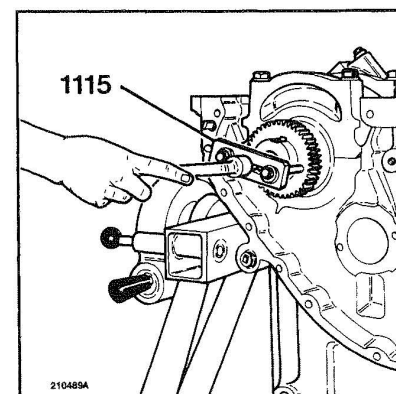

D4

20 641

Сборка

Система опережения впрыска "ECONOVANCE"

Установить шестерню (16).

Вставить шайбы (15).

Наживить винты (14).

Затянуть до рекомендованного момента.

Вспомогательный вал

Разогреть (12 - 13) до 200°C.

Минимальное время нагрева : 30 мин.

Смонтировать шестерню (13).

Соблюдать правильное положение.

Смонтировать шестерню (12).

Установить вспомогательный вал (11) в полном сборе.

Установить ограничитель (10).

Поставить шайбы (9) на место.

Наживить болты (8).

Затянуть до рекомендованного момента.

Смонтировать шестерню (7).

Соблюдать правильное положение.

Зафиксировать коленвал.

Затянуть гайку (6).

Затянуть до рекомендованного момента.

Воздушный компрессор

Смонтировать шестерню (21).

Установить шайбу (20).

Затянуть гайку (19).

Затянуть до рекомендованного момента.

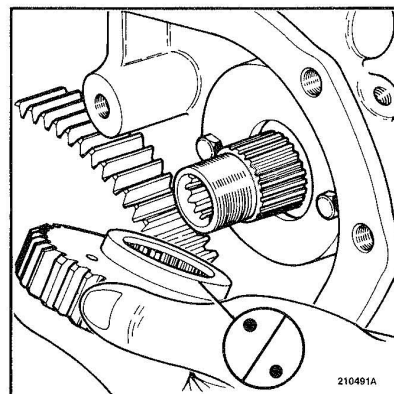

D5

20 641

Коленчатый вал

Разогреть (17) до 150°C.
Минимальное время нагрева : 30 мин.
Вставить сухарь (18).
Установить шестерню (17).
Соблюдать правильное положение.

Установить коленчатый вал, цилиндр №1 в ВМТ.

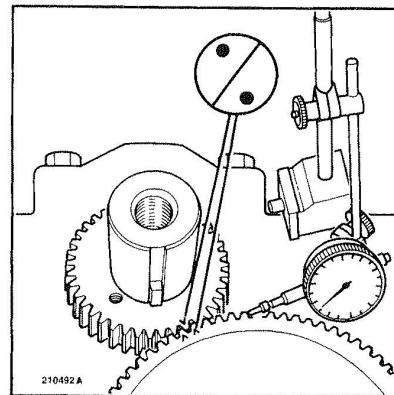

Стаканы

Установить стаканы.
Соблюдать правильное положение.
Смазать жидкой смазкой.

Кулачковый распредвал

Установить кулачковый распредвал (5) в полном сборе.
Соблюдать правильное положение.
Установить шайбы (4).
Наживить болты (3).
Затянуть до рекомендованного момента.

Проконтролировать зазор между зубьями.
(См. раздел : A).

Картер газораспределительного механизма

Тщательно почистить контактные посадочные поверхности.
Убедиться в наличии центровочных штифтов (пальцев).
Только для замены.
Использовать приспособление 2346.

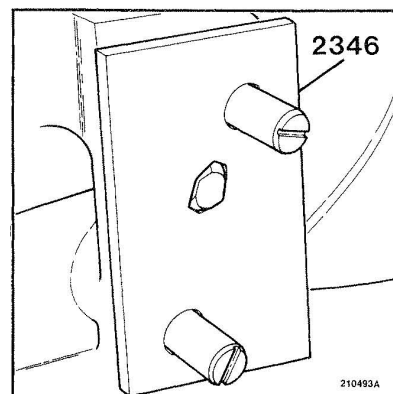

Установить картер газораспределительного механизма (1).
Обеспечить герметичность при помощи герметика "Silmate RTV 1473".
Наживить болты.
Затянуть до рекомендуемого момента.

Установить уплотнительное кольцо (2).
Использовать приспособление 2338.

